



建大仁科

RS-MS211-N01-1 复合型空气质量检测仪用户手册 V1.0

# RS-MS211-1

## 复合型空气质量检测仪

### (485 型)

### 用户手册

文档版本：V1.0





## 目录

1.产品简介 .....	3
1.1 产品概述 .....	3
1.2 功能特点 .....	3
1.3 技术指标 .....	3
2.产品选型 .....	5
3.设备安装 .....	7
3.1 设备安装前检查 .....	7
3.2 设备尺寸 .....	7
3.3 安装说明 .....	7
4. 接口说明 .....	8
5. 菜单功能说明 .....	8
5.1 密码输入 .....	8
5.2 系统设置 .....	9
6.配置软件安装及使用 .....	10
6.1 软件选择 .....	10
6.2 参数设置 .....	10
7.通信协议 .....	11
7.1 通讯基本参数 .....	11
7.2 数据帧格式定义 .....	11
7.3 寄存器地址 .....	12
7.4 通讯协议示例以及解释 .....	14
7.常见问题及解决办法 .....	15
8.注意事项 .....	15
9.联系方式 .....	17
10.文档历史 .....	17



# 1. 产品简介

## 1.1 产品概述

RS-MS211-N01-1 是我公司自主研发的一款空气环境多要素变送器,设备内置大屏液晶,界面友好易操作,用于检测空气环境中的温度、湿度、PM2.5、PM10、TSP、大气压力、光照、噪声、异味、TVOC、CO<sub>2</sub>、甲醛、O<sub>3</sub>、CO、CH<sub>4</sub>、O<sub>2</sub>、SO<sub>2</sub>、NO<sub>2</sub>、H<sub>2</sub>、H<sub>2</sub>S、NH<sub>3</sub>、烟雾、PH<sub>3</sub>、CL<sub>2</sub>等多种要素,基本涵盖了反映空气质量的各个指标。

变送器采用原装进口的传感器及控制芯片,具备高分辨率、稳定性好的特点。设备采用宽压 10-30V 直流供电,485 信号输出,标准 ModBus-RTU 通信协议、ModBus 地址可设置,波特率可更改,通信距离最远 2000 米。广泛应用于楼宇暖通、建筑节能、智能家居、学校、医院、机场车站等场所。

## 1.2 功能特点

- 集多种测量要素于一体,最多可同时集成 21 种测量要素。
- 4.3 寸大屏中文液晶显示,界面简洁友好;触屏控制操作简单直观。
- 可测量温度、湿度、PM2.5、PM10、TSP、大气压力、光照、噪声、异味、TVOC、CO<sub>2</sub>、甲醛、O<sub>3</sub>、CO、CH<sub>4</sub>、O<sub>2</sub>、SO<sub>2</sub>、NO<sub>2</sub>、H<sub>2</sub>、H<sub>2</sub>S、NH<sub>3</sub>、烟雾、PH<sub>3</sub>、CL<sub>2</sub>等多种要素。
- 壁挂式安装,安装方便,质保 1 年。
- 采用专用的 485 电路,通信稳定,10~30V 宽电压范围供电。

## 1.3 技术指标

直流供电(默认)	DC 10-30V
最大功耗(20 种要素含 CH <sub>4</sub> )	5W (24V DC 供电)
检测参数	温度、湿度、PM2.5、PM10、TSP、大气压力、光照、噪声、异味、TVOC、CO <sub>2</sub> 、甲醛、O <sub>3</sub> 、CO、CH <sub>4</sub> 、O <sub>2</sub> 、SO <sub>2</sub> 、NO <sub>2</sub> 、H <sub>2</sub> 、H <sub>2</sub> S、NH <sub>3</sub> 、烟雾、CL <sub>2</sub> 、PH <sub>3</sub>
工作环境:	温度-10℃-55℃; 湿度 0~95%RH 无冷凝 TSP 要素: 温度-10℃-55℃; 湿度 0~70%RH
信号输出	RS485 输出(标准 ModBus-RTU 协议)
安装方式	壁挂

检测参数	量程	分辨率	精度	预热时间
PM2.5	0~1000 μg/m <sup>3</sup>	1 μg/m <sup>3</sup>	颗粒物计数效率: 50%@0.3 μm, 98%@≥0.5 μm。 PM2.5 精度: ±3%FS	≤2min
PM10	0~1000 μg/m <sup>3</sup>			



			(@100 $\mu\text{g}/\text{m}^3$ 、25 $^{\circ}\text{C}$ 、50%RH)	
TSP	0~20000 $\mu\text{g}/\text{m}^3$	1 $\mu\text{g}/\text{m}^3$	$\pm 25$ 或 $\pm 40 \mu\text{g}/\text{m}^3$ 取大值(@1000 $\mu\text{g}/\text{m}^3$ , 25 $^{\circ}\text{C}$ ,50%RH)	
温度	-40 $^{\circ}\text{C}$ ~+120 $^{\circ}\text{C}$ , 默认-40 $^{\circ}\text{C}$ ~+80 $^{\circ}\text{C}$	0.1 $^{\circ}\text{C}$	$\pm 0.5^{\circ}\text{C}$ (25 $^{\circ}\text{C}$ )	
湿度	0%RH~100%RH	0.1%RH	$\pm 3\%$ RH (60%RH,25 $^{\circ}\text{C}$ )	
大气压力	0~120kPa	0.1kPa	$\pm 0.15\text{kPa}$ @25 $^{\circ}\text{C}$ 101kPa	
光照度	0~20 万 Lux	1Lux	$\pm 7\%$ (25 $^{\circ}\text{C}$ )	
TVOC	0~60000ppb	1ppb	典型精度: 8%FS(@C <sub>2</sub> H <sub>6</sub> O, 0.5ppm, 25 $^{\circ}\text{C}$ , 50%RH)	
二氧化碳	0~5000ppm	1ppm	$\pm (50\text{ppm} + 3\%F \cdot S)$	2min(可用)、 10min(最大精度)
甲醛	0~5ppm	0.01ppm	精度: $\pm 5\%$ FS (@1ppm、 25 $^{\circ}\text{C}$ 、50%RH)	$\geq 5$ 分钟
臭氧	0~10ppm	0.01ppm	精度: $\pm 6\%$ FS (@5ppm、 25 $^{\circ}\text{C}$ 、50%RH)	$\geq 5$ 分钟
臭氧	0~100ppm	1ppm	精度: $\pm 6\%$ FS (@50ppm、25 $^{\circ}\text{C}$ 、 50%RH)	$\geq 5$ 分钟
O <sub>2</sub>	0~30%VOL	0.1%Vol	$\pm 2\%$ FS	$\geq 5$ 分钟
H <sub>2</sub> S	0~100ppm	1ppm	$\pm 2\text{ppm}$ 或 $\pm 10\%$	$\geq 5$ 分钟
CH <sub>4</sub>	0~100%LEL	1%LEL	$\pm 5\%$ FS	$\geq 5$ 分钟
CO	0~1000ppm 0~2000ppm	1ppm	$\pm 5\text{ppm}$ 或 $\pm 10\%$	$\geq 5$ 分钟
NO <sub>2</sub>	0~20ppm	0.1ppm	$\pm 5\%$ FS	$\geq 5$ 分钟
NO <sub>2</sub>	0~2000ppm	1ppm	$\pm 5\%$ FS	$\geq 5$ 分钟
SO <sub>2</sub>	0~20ppm	0.1ppm	$\pm 5\%$ FS	$\geq 5$ 分钟
SO <sub>2</sub>	0~2000ppm	1ppm	$\pm 5\%$ FS	$\geq 5$ 分钟
H <sub>2</sub>	0~1000ppm	1ppm	$\pm 5\%$ FS	$\geq 5$ 分钟
H <sub>2</sub>	0~40000ppm	1ppm	$\pm 5\%$ FS	$\geq 5$ 分钟



NH <sub>3</sub>	0~100ppm	1ppm	±8%	≥5 分钟
噪声	30~130dB	0.1dB	±0.5dB (在参考音准, 94dB@1kHz)	
异味(电化型)	0~5ppm	0.001ppm	典型精度: ±10%FS (@H <sub>2</sub> S, 5ppm)	≥5 分钟
异味(高精度)	0~5ppm	0.001ppm	典型精度: ±5%FS (@H <sub>2</sub> S, 500ppb)	≥5 分钟
异味(半导体型)	0.03~3ppm	0.001ppm	±13%FS (@C <sub>2</sub> H <sub>6</sub> O, 5ppm, 20°C, 65%RH)	≥60 分钟
烟雾	0~10000ppm	1ppm	±5%FS (@C <sub>3</sub> H <sub>8</sub> , 2000ppm, 25°C, 50%RH)	≥24H
CL <sub>2</sub>	0~100ppm	1ppm	±10%	≥5 分钟
PH <sub>3</sub>	0~20ppm	0.1ppm		≥5 分钟

以上所有规格参数除去已经特殊说明的, 均在环境条件: 温度 20°C、相对湿度 50%RH、1 个大气压, 待测气体浓度最大不超过传感器量程的环境下测得。

对于 TSP、TVOC、甲醛、臭氧、异味要素, 以上陈述的性能数据是在使用我公司测试系统及软件的测试条件下获取的。为了持续改进产品, 我公司保留更改设计功能和规格的权利, 恕不另行通知。

## 2. 产品选型

RS - MS 21 1-N01 1

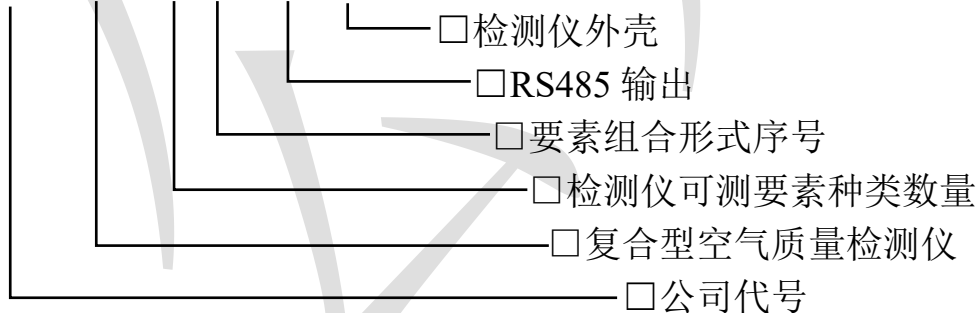

要素种类说明:

24 种可选检测要素	编号		说明
PM2.5	A		
PM10			
TSP	T		总悬浮颗粒物
温度	B		空气温度、湿度
湿度			
大气压力	C		0~120kPa
光照度	D		0~20 万 Lux



TVOC	E		总挥发性有机物量程 0~60000ppb, 分辨率 1ppb	
二氧化碳	F		CO <sub>2</sub> 量程 0-5000ppm	
甲醛	G	5P	CH <sub>2</sub> O 量程 0~5ppm	
臭氧	H	10P	O <sub>3</sub> 量程 0~10ppm	
异味（高精度）	RH	5P	量程 0~5ppm	
噪声	Q		量程 30~130dB	
除上述检测元素外,可 从右侧气体选型中任 选 8 种气体	I	O <sub>2</sub>	30VOL	O <sub>2</sub> 量程 30VOL
	IL	长寿命 O <sub>2</sub>	30VOL	O <sub>2</sub> 量程 30VOL, 寿命三年以上
	J	H <sub>2</sub> S	100P	H <sub>2</sub> S 量程 100 ppm
	K	CH <sub>4</sub>	100LEL	CH <sub>4</sub> 量程 100 LEL
	L	CO	1000P	CO 量程 1000 ppm
	LL	CO	2000P	CO 量程 2000 ppm
	M	NO <sub>2</sub>	20P	NO <sub>2</sub> 量程 20ppm
	ML	NO <sub>2</sub>	2000P	NO <sub>2</sub> 量程 2000ppm
	N	SO <sub>2</sub>	20P	SO <sub>2</sub> 量程 20ppm
	NL	SO <sub>2</sub>	2000P	SO <sub>2</sub> 量程 20ppm
	O	H <sub>2</sub>	1000P	H <sub>2</sub> 量程 1000ppm
	OL	H <sub>2</sub>	40000P	H <sub>2</sub> 量程 40000ppm
	P	NH <sub>3</sub>	100P	NH <sub>3</sub> 量程 100ppm
	W	PH <sub>3</sub>	20P	PH <sub>3</sub> 量程 20ppm
	V	CL <sub>2</sub>	100P	CL <sub>2</sub> 量程 100ppm
	S	异味（半 导体型）	3P	量程 0.03~3ppm
R	异味（电 化学型）	5P	量程 0~5ppm	
U	烟雾	10000P	量程 0~10000ppm	

**选型举例：**假如选择的测量要素为 PM2.5、PM10、温度、湿度、甲醛、O<sub>2</sub>、CH<sub>4</sub>、CO。

则对应的选型为 RS-MS201-N01-1-ABGIKL

**注意：**同种要素不同量程不能同时选择。

### 3.设备安装

#### 3.1 设备安装前检查

设备清单：

- 复合型空气质量检测仪 1 台
- 安装螺丝一包
- 产品合格证、保修卡

#### 3.2 设备尺寸

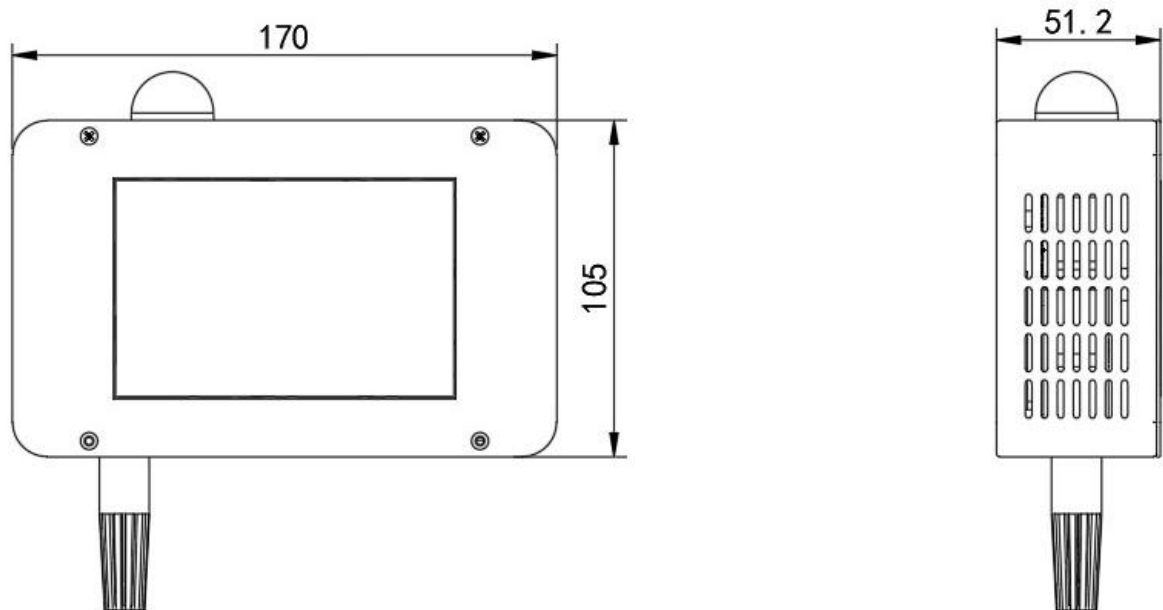

单位：mm

#### 3.3 安装说明

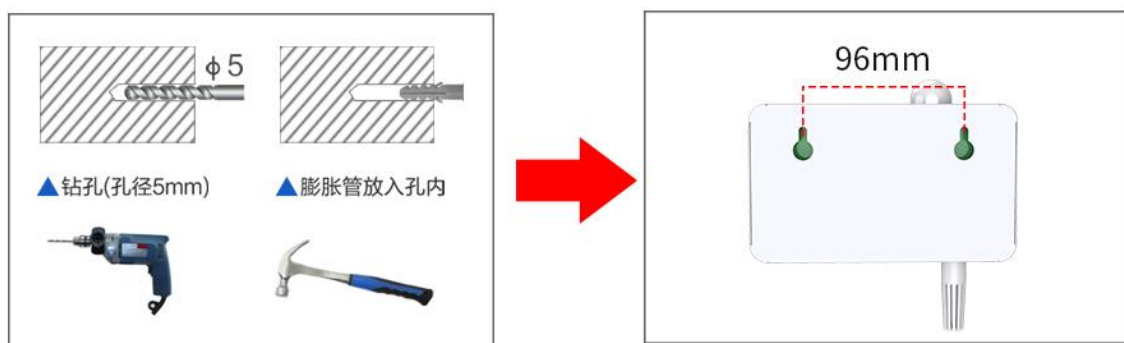

1. 在墙壁上使用钻头打入直径为5mm的两个圆孔，间距距离为96mm  
然后将膨胀螺栓放入圆孔中

2. 将设备葫芦孔悬挂在螺丝上

## 4. 接口说明



宽电压电源输入 10~30V 均可。485 信号线接线时注意 A、B 两条线不能接反，总线上多台设备间地址不能冲突。

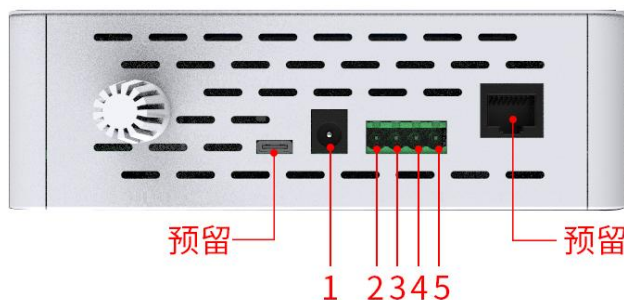

序号	功能
1	DC005 电源插孔 (10~30VDC)
2	电源正
3	电源负
4	485A
5	485B

注意：序号 1 与序号 2、3 的电源供电选择一处接入即可，不可同时接入。

## 5. 菜单功能说明

### 5.1 密码输入

点击屏幕右上角的菜单按钮进入菜单，首先需输入密码，密码默认为 1111。





菜单界面如下图，状态查看菜单供我公司技术人员排查问题使用，客户无需使用：



## 5.2 系统设置



目标地址、目标端口、上传数据间隔功能此设备无需使用。

手动校时：手动输入当前时间校正设备时间；

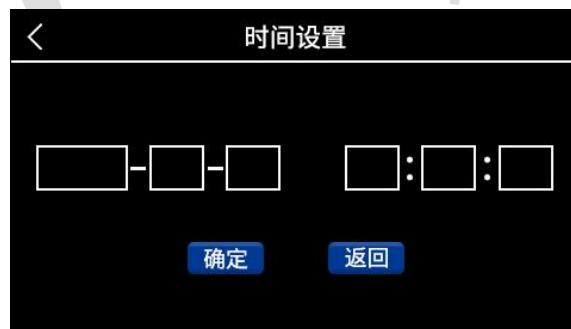

密码修改：修改密码；

485 参数设置按钮：点击后进入 485 参数设置菜单。



485 地址：控制器本机的地址，1~254 可输入；

485 波特率：2400、4800、9600、19200、38400、57600、115200 可输入。

## 6. 配置软件安装及使用

### 6.1 软件选择

打开资料包，选择“调试软件”---“485 参数配置软件”，找到  打开即可。

### 6.2 参数设置

①、选择正确的 COM 口（“我的电脑—属性—设备管理器—端口”里面查看 COM 端口），下图列举出几种不同的 485 转换器的驱动名称。

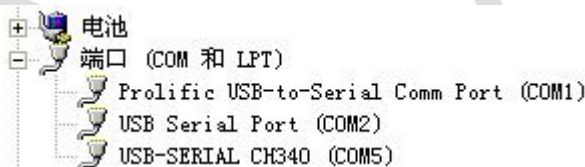

②、单独只接一台设备并上电，点击软件的测试波特率，软件会测试出当前设备的波特率以及地址，默认波特率为 4800bit/s, 默认地址为 0x01。

③、根据需要使用修改地址以及波特率，同时可查询设备的当前功能状态。

④、如果测试不成功，请重新检查设备接线及 485 驱动安装情况。

⑤、点击相应的气体，可直接查看气体当前实时数值。

⑥、注意：此软件只可设置 1200bit/s、2400bit/s、4800bit/s、9600bit/s、19200bit/s、38400bit/s、57600bit/s、115200bit/s 八种波特率。

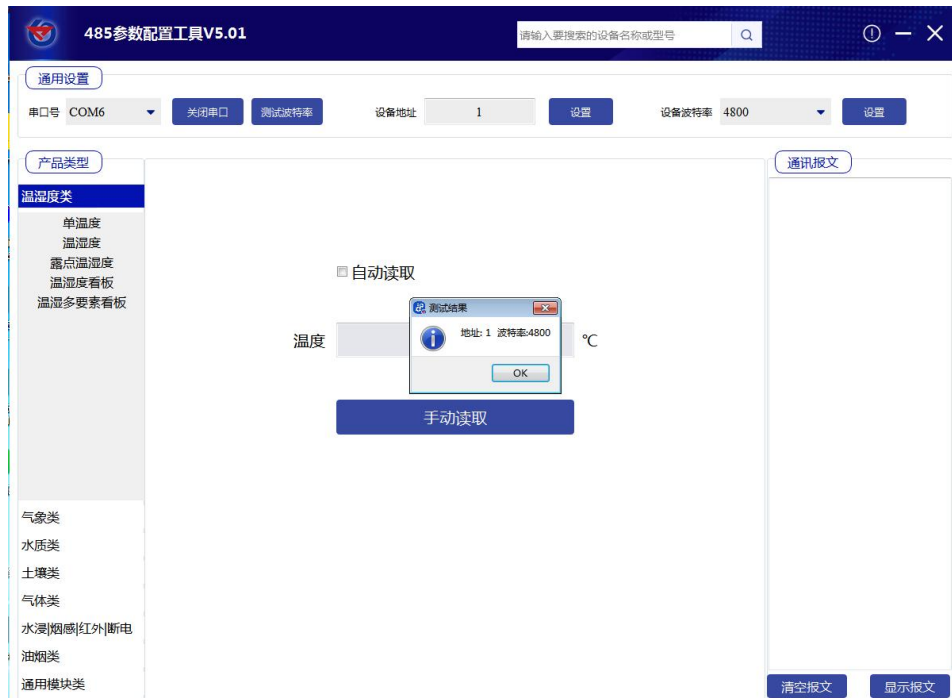

## 7. 通信协议

### 7.1 通讯基本参数

编 码	8 位二进制
数据位	8 位
奇偶校验位	无
停止位	1 位
错误校验	CRC (冗余循环码)
波特率	1200bit/s、2400bit/s、4800bit/s、9600bit/s、19200bit/s、38400bit/s、57600 bit/s、115200bit/s 可设，出厂默认为 4800bit/s

### 7.2 数据帧格式定义

采用 ModBus-RTU 通讯规约，格式如下：

初始结构 ≥4 字节的时间

地址码 = 1 字节

功能码 = 1 字节

数据区 = N 字节

错误校验 = 16 位 CRC 码

结束结构 ≥4 字节的时间

地址码：为变送器的地址，在通讯网络中是唯一的（出厂默认 0x01）。

功能码：主机所发指令功能指示。

数据区：数据区是具体通讯数据，注意 16bits 数据高字节在前！

CRC 码：二字节的校验码。



主机问询帧结构:

地址码	功能码	寄存器起始地址	寄存器长度	校验码低位	校验码高位
1 字节	1 字节	2 字节	2 字节	1 字节	1 字节

从机应答帧结构:

地址码	功能码	有效字节数	数据一区	数据二区	数据 N 区	校验码
1 字节	1 字节	1 字节	2 字节	2 字节	2 字节	2 字节

### 7.3 寄存器地址

寄存器地址	PLC或组态地址	内容	支持功能码	范围及定义说明
0000 H	40001	PM2.5 ( $\mu\text{g}/\text{m}^3$ )	0x03/0x04	实际值
0001 H	40002	PM10 ( $\mu\text{g}/\text{m}^3$ )	0x03/0x04	实际值
0002 H	40003	湿度 (%RH)	0x03/0x04	扩大10倍上传
0003 H	40004	温度 ( $^{\circ}\text{C}$ )	0x03/0x04	扩大10倍上传
0004 H	40005	大气压力 (kPa)	0x03/0x04	扩大10倍上传
0005 H	40006	光照度 (Lux)	0x03/0x04	光照度实际值高位
0006 H	40007			光照度实际值低位
0007 H	40008	TVOC (ppb)	0x03/0x04	实际值
0008 H	40009	二氧化碳 (ppm)	0x03/0x04	实际值
0009 H	40010	甲醛 (ppm)	0x03/0x04	扩大100倍上传
000A H	40011	臭氧 (ppm)	0x03/0x04	扩大100倍上传
000B H	40012	氧气 (%Vol)	0x03/0x04	扩大10倍上传
000C H	40013	硫化氢(ppm)	0x03/0x04	实际值
000D H	40014	甲烷 (%LEL)	0x03/0x04	实际值
000E H	40015	一氧化碳 (ppm)	0x03/0x04	实际值
000F H	40016	二氧化氮 (ppm)	0x03/0x04	量程0~20ppm: 扩大10倍上传 量程0~2000ppm: 实际值上传
0010 H	40017	二氧化硫 (ppm)	0x03/0x04	量程0~20ppm: 扩大10倍上传 量程0~2000ppm: 实际值上传
0011 H	40018	氢气 (ppm)	0x03/0x04	实际值
0012 H	40019	氨气 (ppm)	0x03/0x04	实际值
0013 H	40020	噪声 (dB)	0x03/0x04	扩大10倍上传
0014H	40021	异味 (ppm)	0x03/0x04	扩大1000倍上传
0015H	40022	TSP	0x03/0x04	实际值



0016H	40023	烟雾 (ppm)	0x03/0x04	实际值
0017H	40024	磷化氢 (ppm)	0x03/0x04	扩大10倍上传
0018H	40025	氯气 (ppm)	0x03/0x04	实际值
0050 H	40081	PM2.5 校准值	0x03/0x04/ 0x06/0x10	实际值
0051 H	40082	PM10 校准值	0x03/0x04/ 0x06/0x10	实际值
0052 H	40083	湿度校准值	0x03/0x04/ 0x06/0x10	扩大10倍上传
0053 H	40084	温度校准值	0x03/0x04/ 0x06/0x10	扩大10倍上传
0054 H	40085	大气压力校准值	0x03/0x04/ 0x06/0x10	扩大10倍上传
0056 H	40087	光照度校准值	0x03/0x04/ 0x06/0x10	实际值
0057 H	40088	TVOC 校准值	0x03/0x04/ 0x06/0x10	实际值
0058 H	40089	二氧化碳校准值	0x03/0x04/ 0x06/0x10	实际值
0059 H	40090	甲醛校准值	0x03/0x04/ 0x06/0x10	扩大100倍上传
005A H	40091	臭氧校准值	0x03/0x04/ 0x06/0x10	扩大100倍上传
005B H	40092	氧气校准值	0x03/0x04/ 0x06/0x10	扩大10倍上传
005C H	40093	硫化氢校准值	0x03/0x04/ 0x06/0x10	实际值
005D H	40094	甲烷校准值	0x03/0x04/ 0x06/0x10	实际值
005E H	40095	一氧化碳校准值	0x03/0x04/ 0x06/0x10	实际值
005F H	40096	二氧化氮校准值	0x03/0x04/ 0x06/0x10	量程0~20ppm: 扩大10倍上传 量程0~2000ppm: 实际值上传
0060 H	40097	二氧化硫校准值	0x03/0x04/	量程0~20ppm: 扩大10倍上传



			0x06/0x10	量程0~2000ppm: 实际值上传
0061 H	40098	氢气校准值	0x03/0x04/ 0x06/0x10	实际值
0062 H	40099	氨气校准值	0x03/0x04/ 0x06/0x10	实际值
0063 H	40100	噪声校准值	0x03/0x04/ 0x06/0x10	扩大10倍上传
0064H	40101	异味校准值	0x03/0x04/ 0x06/0x10	扩大1000倍上传
0065H	40102	TSP 校准值 B	0x03/0x04/ 0x06/0x10	原始值, 系数B
0066H	40103	TSP 校准值 A 高 16 位	0x03/0x04/ 0x06/0x10	浮点型, 系数A高16位
0067H	40104	TSP 校准值 A 低 16 位	0x03/0x04/ 0x06/0x10	浮点型, 系数A低16位
0068H	40105	烟雾校准值	0x03/0x04/ 0x06/0x10	实际值
0069H	40106	磷化氢校准值	0x03/0x04/ 0x06/0x10	扩大10倍上传
006AH	40107	氯气校准值	0x03/0x04/ 0x06/0x10	实际值
07D0 H	42001	485 地址	0x03/0x04/ 0x06/0x10	1~254 (出厂默认1)
07D1 H	42002	485 波特率	0x03/0x04/ 0x06/0x10	0代表2400bit/s 1代表4800bit/s 2代表9600bit/s 3代表19200bit/s 4代表38400bit/s 5代表57600bit/s 6代表115200bit/s , 7代表1200bit/s

## 7.4 通讯协议示例以及解释

### 7.4.1 读取设备地址 0x01 的 PM2.5 实时值 (实际值)

问询帧

地址码	功能码	起始地址	数据长度	校验码低位	校验码高位
0x01	0x03	0x00 0x00	0x00 0x01	0x84	0x0A

应答帧

地址码	功能码	返回有效字节数	PM2.5 值	校验码低位	校验码高位
-----	-----	---------	---------	-------	-------



0x01	0x03	0x02	0x00 0x12	0x38	0x49
------	------	------	-----------	------	------

PM2.5:

0012 H(十六进制) = 18 => PM2.5 = 18  $\mu\text{g}/\text{m}^3$

### 7.4.2 读取设备地址 0x01 的 SO<sub>2</sub> (20ppm) 实时值 (扩大 10 倍上传)

问询帧

地址码	功能码	起始地址	数据长度	校验码低位	校验码高位
0x01	0x03	0x00 0x10	0x00 0x01	0x85	0xCF

应答帧

地址码	功能码	返回有效字节数	SO <sub>2</sub> 值	校验码低位	校验码高位
0x01	0x03	0x02	0x00 0x64	0xB9	0xAF

SO<sub>2</sub>:

0064 H(十六进制) = 100 => SO<sub>2</sub> = 10ppm

### 7.4.3 写入设备地址 0x01 的 SO<sub>2</sub> 校准值 (扩大 10 倍写入)

问询帧

地址码	功能码	起始地址	写入数据区	校验码低字节	校验码高字节
0x01	0x06	0x00 0x60	0x00 0x14	0x45	0xDB

应答帧

地址码	功能码	起始地址	写入数据	校验码低字节	校验码高字节
0x01	0x06	0x00 0x60	0x00 0x14	0x45	0xDB

写入SO<sub>2</sub>校准 (设置校准值为2ppm):

SO<sub>2</sub> 2ppm 扩大十倍写入 = 20 => 0014 H(十六进制)

## 7.常见问题及解决办法

设备无法连接到 PLC 或电脑可能的原因:

- 1) 电脑有多个 COM 口, 选择的口不正确。
- 2) 设备地址错误, 或者存在地址重复的设备 (出厂默认全部为 1)。
- 3) 波特率, 校验方式, 数据位, 停止位错误。
- 4) 主机轮询间隔和等待应答时间太短, 需要都设置在 200ms 以上。
- 5) 485 总线有断开, 或者 A、B 线接反。
- 6) 设备数量过多或布线太长, 应就近供电, 加 485 增强器, 同时增加 120 $\Omega$  终端电阻。
- 7) USB 转 485 驱动未安装或者损坏。
- 8) 设备损坏。

## 8.注意事项

- 1) 请勿将该设备应用于涉及人身安全的系统中。
- 2) 请勿将设备安装在强对流空气环境下使用。



3)设备应避免接触有机溶剂（包括硅胶及其它胶粘剂）、涂料、药剂、油类及高浓度（超过设备量程 80%）气体。

4)设备不能长时间应用于含有腐蚀性气体（如各种硫化物等）的环境中，腐蚀性气体会损害传感器；

5)请勿将设备长时间放置于高浓度有机气体（如甲烷、乙烯、苯等）中，长期放置会导致传感器零点发生漂移，恢复缓慢。

6)禁止长时间在高浓度碱性气体（如氨气）中存放和使用。

7)设备仅用于室内测量 ppm 级别气体含量的环境中（CO<sub>2</sub> 除外），不能应用于室外大气测量等 ppb 级测量环境。

8)尽管本产品具有很高的可靠性，但我们建议在使用前检查设备对目标气体的反应，确保现场使用。

9)测试设备对目标气体反应时，建议方式为使用不超过设备量程浓度的对应气体标准物质进行测试，使用非建议方式测试导致的设备测量值异常，我公司不承担责任。

10)设备不可用于氧气含量小于 10%VOL 的环境，用于低氧环境导致的设备测量值异常，我公司不承担责任。





## 9.联系方式

山东仁科测控技术有限公司

营销中心：山东省济南市高新区舜泰广场 8 号楼东座 10 楼整层

邮编：250101

电话：400-085-5807

传真：（86）0531-67805165

网址：[www.rkckth.com](http://www.rkckth.com)

云平台地址：[www.0531yun.com](http://www.0531yun.com)



山东仁科测控技术有限公司 [官网](#)

欢迎关注微信公众平台，智享便捷服务

## 10.文档历史

V1.0 文档建立